



Estremamente compatta

- Larghezza 81 cm per accedere in zone ristrette
- Altezza a riposo permette di passare sotto porte standard

Produttività eccezionale

- Portata massima : 300 kg (C8)
- Traslazione alla massima altezza
- Cesta estensibile
- Grande autonomia di lavoro
- Robusta, affidabile e di facile manutenzione

Compact 8 CU

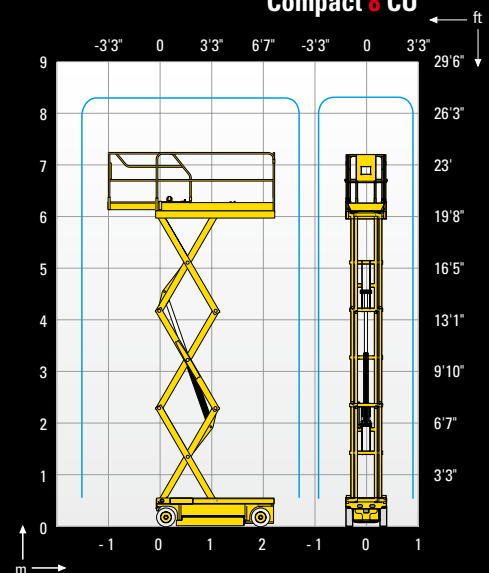

COMPACT 8 CU

SCISSOR ELETTRICI

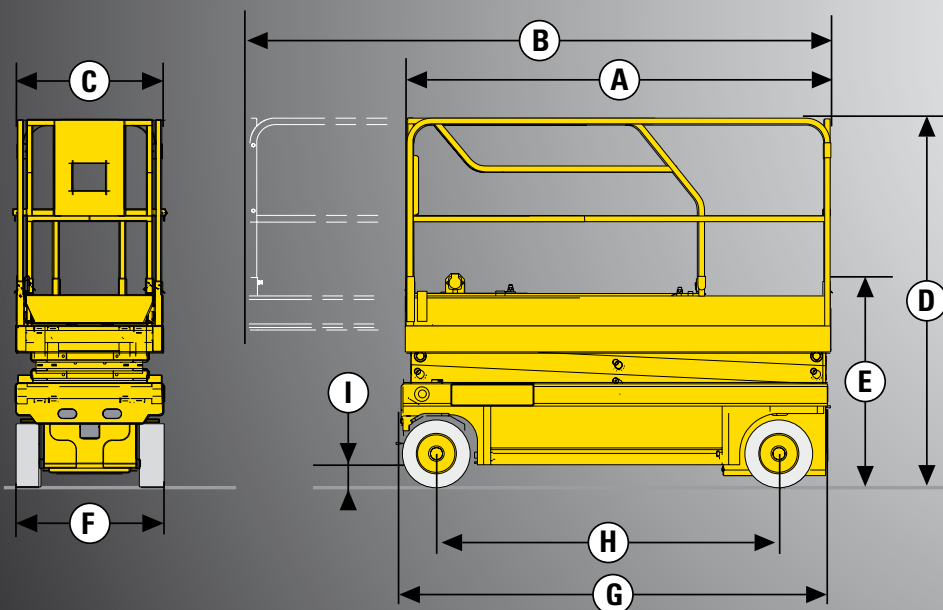

DATI TECNICI

Compact 8 CU

Altezza di lavoro	8.2 m	
Altezza piano di calpestio	6.2 m	
Altezza massima di traslazione	6.2 m	
Portata massima cesta - interno	300 kg	
Portata massima cesta - esterno	300 kg	
A - Lunghezza piattaforma	2.3 m	
B - Lunghezza piattaforma con estensione	3.22 m	
Lunghezza estensione	0.92 m	
C - Larghezza piattaforma	0.8 m	
E - Altezza piattaforma a riposo	1.13 m	
D - Altezza piattaforma a riposo (con ringhiere)	2 m	
F - Larghezza piattaforma fuori tutto	0.81 m	
G - Lunghezza piattaforma a riposo	2.48 m	
H - Interasse	1.86 m	
I - Altezza da terra	12.5 cm	
Altezza da terra con minigonne	2.5 cm	
Velocità di traslazione	1 - 3.5 km/h	
Pendenza massima superabile	23 %	
Inclinazione operativa max	2 °	
Tempo di discesa/salita	41 s / 37 s	
Raggio minimo di sterzata - esterno	2.38 m	
Ruote - antitraccia	15x5	
Batterie	24 V - 185 Amph (C5)	
Peso	1940 kg	

ALLESTIMENTO STANDARD

- Dispositivo anti-ribaltamento (minigonne)
- Indicatore di carica
- Utilizzo interno ed esterno (C8)
- Barriere ripiegabili (C10N)
- Facilità di manutenzione: componentistica estendibile
- Carica batteria ad arresto automatico
- Ruote antitraccia
- Sblocco ruote
- Inclinometro
- Limitatore di carico in piattaforma
- Sistema manuale per discesa d'emergenza
- Sedi portaforche integrate nel telaio
- Anelli per sollevamento e traino
- Clacson
- Conta ore

OPZIONI E ACCESSORI

- Girofaro
- Avvisatore acustico di traslazione
- Faro di lavoro
- Presa elettrica in cesta
- Olio biodegradabile
- Barriere ripiegabili (C8)
- Kit riempimento centralizzato batterie



Haulotte 
GROUP